

サポーター フット

《リベット タイプ》

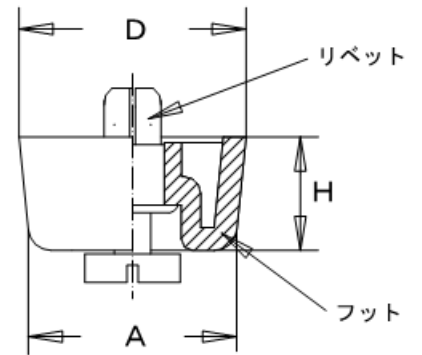

- 取付けはピンを押すだけ、取外しはドライバーで外せます
- 材質 : フット エラストマー
ネジピン ポリアセタール
リベット 6ナイロン
- 色 : 黒

単位 : mm

品番	A	D	H	取付板厚 t	取付穴径 φ	包装単位
SF101	20.0	24.0	14.0	1.0~2.3	5.1	200
SF104	18.0	20.0	10.0			
SF115	28.0	30.0	15.0	0.8~2.0		100

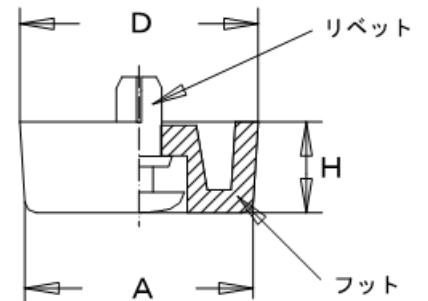

- 取付けはピンを押すだけ、取外しはピンを引き抜いて外せます
- 材質 : フット エラストマー
リベット 6ナイロン
- 色 : 黒

単位 : mm

品番	A	D	H	取付板厚								取付穴径 φ	包装単位	
				R3055	R3065	R4050	R4060	R4070	R4080	R5065	R5075			
SF103	13.5	14.2	5.5	0.8~1.8	1.8~2.8								3.1	500
SF105	13.5	21.0	4.2			0.8~1.8	1.8~2.8	2.9~3.7	3.8~4.8				4.1	
SF106	14.0	15.0	6.0				a 0.6~1.0	a 1.0~2.0	a 2.0~3.1	b 0.8~1.2	b 1.3~2.3	a4.1・b5.1		
SF108	20.0	21.0	6.0				0.8~1.8	1.9~2.8	2.9~4.0				4.1	200
SF109	20.0	21.0	8.0				MAX0.8	0.8~2.0	2.1~3.1				4.1	
SF110	14.0	15.0	9.0				a 0.6~1.0	a 1.0~2.0	a 2.0~3.1	b 0.8~1.2	b 1.3~2.3	a4.1・b5.1		500
SF113	10.0	10.8	4.0	R3545 0.5~1.2	R3555 1.0~2.0	R3560 1.5~2.5	R3570 2.5~3.5	R3580 3.5~4.5					3.6	

サポーターリング フット

《 2ピース タイプ 》

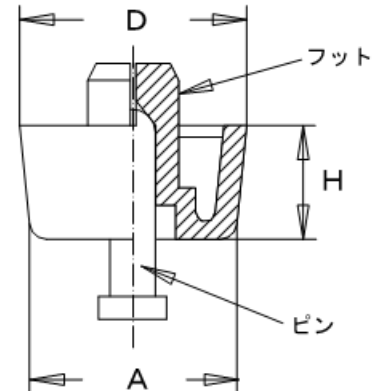

- フットにピンが組み込まれた2ピースタイプ
- シャフトを取付け穴に挿入し、ピンを押し込むだけ
- 材質 : フット エラストマー 又は、PP
 ピン PP
- 色 : 黒

単位 : mm

品番	A	D	H	取付板厚 t	取付穴径 φ	硬さ	包装単位
SF117-PP	18.0	20.0	10.0	0.8~1.2	8.1	ハード	200
SF117-A4	18.0	20.0	10.0	0.8~1.5	8.1	セミハード	
SF118	18.0	20.0	10.0	0.8~1.5	7.7~7.8	ソフト	
SF120	18.0	20.0	5.0	0.8~1.6	7.7~7.8		
SF121	20.0	21.0	6.0	5.0~8.0	7.7~7.8		
SF123	23.0	25.0	5.0	0.8~1.5	7.7~7.8		
SF124-PP	18.0	20.0	12.0	0.8~1.2	8.1	ハード	
SF124-A4	18.0	20.0	12.0	0.8~1.5	8.1	セミハード	
SF125-PP	18.0	20.0	15.0	0.8~1.2	8.1	ハード	
SF125-A4	18.0	20.0	15.0	0.8~1.5	8.1	セミハード	
SF126-PP	18.0	20.0	18.0	0.5~1.2	8.1	ハード	
SF126-A4	18.0	20.0	18.0	0.5~1.5	8.1	セミハード	
SF128	18.0	20.0	15.0	0.8~1.5	7.7~7.8	ソフト	
SF818	18.0	19.5	8.0	0.8~2.0	6.1	ソフト	